



FE DE ERRATAS

Guía de Sistemas de Acumulación de Agua

El propósito de este documento es corregir errores encontrados en la edición publicada de la Guía.

Página 130:

texto original:

Los metales con potenciales negativos como el cobre, plata y oro se denominan nobles y no reaccionan con ácidos minerales, aunque si pueden oxidarse. Los metales con potenciales positivos reaccionan con los ácidos minerales y se corroen con mayor facilidad. Cuando dos metales con diferentes potenciales están en contacto, el más negativo se protege a expensas del más positivo, que se corroe. Este efecto es más pronunciado cuanto mayor sea la diferencia de potencial entre los dos metales, de forma que, por ejemplo, metales como el cobre en contacto con el hierro, darán lugar a una rápida corrosión del hierro, mientras que otros metales con características similares, como cobre con bronce, tendrán un deterioro mucho más lento, o incluso inapreciable.

texto corregido:

Los metales con potenciales electropositivos como el cobre, plata y oro se denominan nobles y no reaccionan con ácidos minerales, aunque si pueden oxidarse. Los metales con potenciales electronegativos reaccionan con los ácidos minerales y se corroen con mayor facilidad. Cuando dos metales con diferentes potenciales están en contacto, el más positivo se protege a expensas del más negativo que se corroe. Este efecto es más pronunciado cuanto mayor sea la diferencia de potencial entre los dos metales, de forma que, por ejemplo, metales como el cobre en contacto con el hierro, darán lugar a una rápida corrosión del hierro, mientras que otros metales con características similares, como cobre con bronce, tendrán un deterioro mucho más lento, o incluso inapreciable.

FE DE ERRATAS

El propósito de este documento es corregir errores encontrados en la edición publicada de la Guía.

Página 98:

Esquema original:

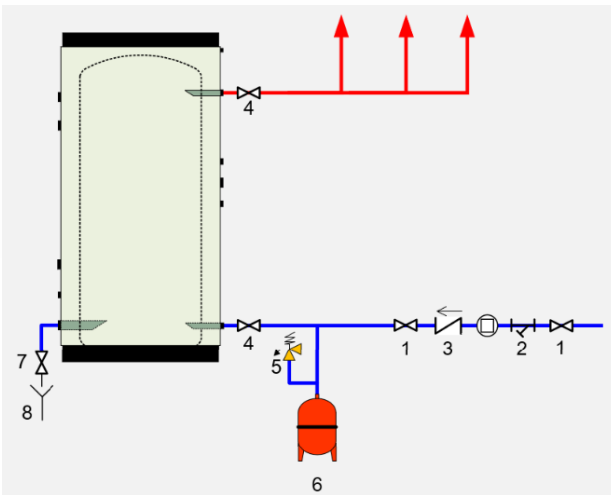

Esquema corregido:

